

TRAVERSÉE DE PAROI PP RAPIDE "QUICK JOINTS" PN 4

mâle à visser - corps, écrou et bague plate en PP noir, joint en EPDM alimentaire
QUICK-FITTING PP TANK CONNECTOR "QUICK JOINTS" PN 4
male threaded - body, nut and flat ring in black PP, EPDM gasket

SORO
POOLSORO
BUILDSORO
HOMESORO
GROW

En vissant l'écrou sur le corps fileté, il permet la compression et l'expansion du joint contre la paroi du réservoir.



COMPOSANTS :

- 1 Corps PP**
avec traitement anti-UV, il est parfaitement adapté aux conditions extérieures extrêmes et permet d'exercer la force nécessaire pour compresser le joint contre la paroi
- 2 Joint EPDM**
sa forme géométrique brevetée lui permet d'avoir un diamètre variable pour traverser la paroi et garantir l'étanchéité jusqu'à 4 bar
- 3 Bague Plate PP**
sa conception permet d'uniformiser la force exercée sur le joint et évite les frictions entre l'écrou et le joint
- 4 Écrou de serrage PP**
en vissant l'écrou sur le corps fileté, il permet la compression et l'expansion du joint contre la paroi du réservoir. Si l'écrou est dévissé le raccord pourra être retiré

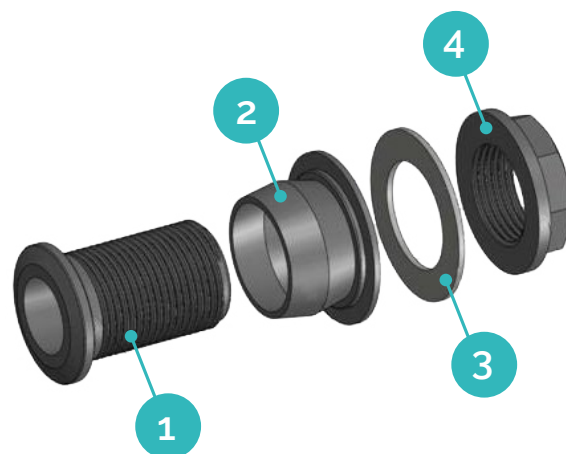

PRODUIT

- + Fonctionne même sur des parois incurvées
- + Atoxique
- + Réutilisable
- + Adaptée aux conditions extérieures
- + Installation rapide

CARACTÉRISTIQUES TECHNIQUES

- Pression de service : 4 bar à 20°C avec un couple de serrage de 8Nm
- Température maximale de service : 80°C
- Excellente résistance aux basses températures
- Bonne résistance mécanique & aux chocs
- Bonne résistance à la traction, à la compression & à la flexion
- Bonne résistance chimique
- Isolant électrique

INSTALLATION

AVANT

APRÈS



Ø de perçage :

Ø ASEQJ	1/2"	3/4"	1"	1 1/4"	1 1/2"	2"
Ø E (mm)	29	35	43	52	59	70

L'installation en vidéo !



TRAVERSÉE DE PAROI PP RAPIDE "QUICK JOINTS" PN 4

mâle à visser - corps, écrou et bague plate en PP noir, joint en EPDM alimentaire

QUICK-FITTING PP TANK CONNECTOR "QUICK JOINTS" PN 4

male threaded - body, nut and flat ring in black PP, EPDM gasket

SORO
POOL

SORO
BUILD

SORO
HOME

SORO
GROW

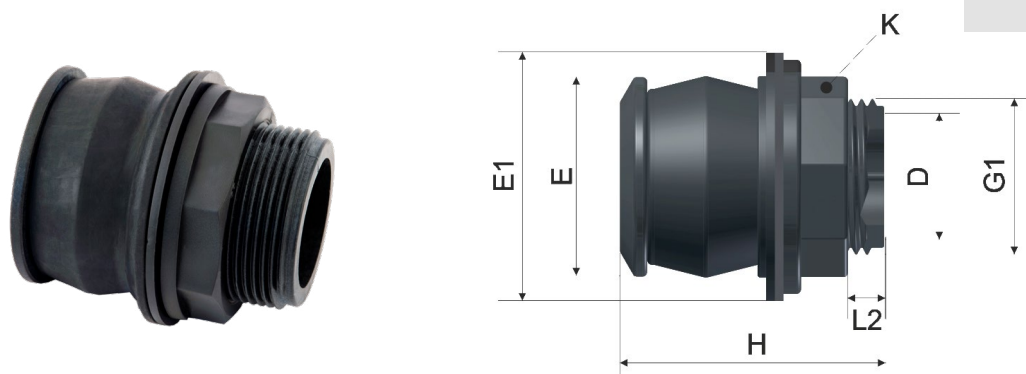

Référence	G1	E	E1	D	H	L2	K	PN	Gr
ASEQJ1/2	1/2"	29	37	13	49	5	28	4	23
ASEQJ3/4	3/4"	35	43	18	52	4	32	4	31
ASEQJ1	1"	43	53	24	56	7	41	4	45
ASEQJ11/4	1"1/4	52	62	29,5	65	6	50	4	77
ASEQJ11/2	1"1/2	59	68	34,5	75	16	57	4	103
ASEQJ2	2"	70	80	45,5	91	31	70	4	151

Épaisseur paroi S (mm)	Longueur filetage utile L1 (mm)						Encombrement L (mm)					
	1/2"	3/4"	1"	1"1/4	1"1/2	2"	1/2"	3/4"	1"	1"1/4	1"1/2	2"
1	X	X	X	X	X	X	X	X	X	X	X	X
2	19	22	27	X	X	X	23	26	31	X	X	X
3	18	21	26	X	X	X	22	25	30	X	X	X
4	17	20	25	29	39	54	21	24	29	34	44	59
5	16	19	24	28	38	53	20	23	28	33	43	58
6	15	18	23	27	37	52	19	22	27	32	42	57
7	14	17	22	26	36	51	18	21	26	31	41	56
8	13	16	21	25	35	50	17	20	25	30	40	55
9	X	15	20	24	34	49	X	19	24	29	39	54
10	X	X	19	23	33	48	X	X	23	28	38	53
11	X	X	X	22	32	47	X	X	X	27	37	52
12	X	X	X	21	31	46	X	X	X	26	36	51
13	X	X	X	X	X	X	X	X	X	X	X	X

X = ne peut pas être installée

RACCORD COMPLET

RACCORD INSTALLÉ

